



ACO Box Concept®

Olje- og fettutskillerpakke

i PEHD nedgravd eller frittstående

2024-1

CE

ACO

Dette er

## ACO Box-konseptet

Utskilletpakker som forenkler

ACO Box Concept® består av komplette pakker med CE-merkede utskillere. Disse kan suppleres med tilvalg for å oppnå en installasjon som passer til det aktuelle prosjektet. Hver boks er oppsummert på én side med teknisk informasjon og hvilke bruksområder produktet egner seg for. Du finner eksempler fra virkeligheten og kan enkelt finne ut hvilke tilvalg som passer til din boks.



### Lett tilgjengelig informasjon og dokumentasjon

I Nobb-databasen er all viktig dokumentasjon tilgjengelig; tegninger, programtekster, BVD, BVB, sertifikater osv.

[www.nobb.no](http://www.nobb.no)

# Innhold

<b>Oljeutskillerpakke for nedgravd installasjon</b>	<b>4</b>
ACO Box Concept Olje nedgravd – Oversikt	5
ACO Box Concept Olje nedgravd NS 3	7
ACO Box Concept Olje nedgravd NS 6	8
ACO Box Concept Olje nedgravd NS 10	9
<b>Oljeutskillerpakke for frittstående installasjon</b>	<b>10</b>
ACO Box Concept Olje frittstående – Oversikt	11
ACO Box Concept Olje frittstående NS 3	12
ACO Box Concept Olje frittstående NS 6	13
<b>Fettutskillerpakke for nedgravd installasjon</b>	<b>14</b>
ACO Box Concept Fett nedgravd – Oversikt	15
ACO Box Concept Fett nedgravd NS 2	16
ACO Box Concept Fett nedgravd NS 4	17
ACO Box Concept Fett nedgravd NS 7	18
ACO Box Concept Fett nedgravd NS 10	19
<b>Fettutskillerpakke for frittstående installasjon</b>	<b>20</b>
ACO Box Concept Fett frittstående – Oversikt	21
ACO Box Concept Fett frittstående NS 2	22
ACO Box Concept Fett frittstående NS 4	23
ACO Box Concept Fett frittstående NS 7	24
ACO Box Concept Fett frittstående NS 10	25
<b>Tilbehørspakke</b>	<b>26</b>
<b>Hvordan installerer jeg utskilleren min?</b>	<b>28</b>

## Oljeutskillerpakke

### for nedgravd installasjon

Klasse 1 utskillere

## ACO Oleopator P

ACO Oleopator P-serien er utviklet for rensing av oljeholdig avløpsvann og overvann med høye renskrav. Utskilleterne er utstyrt med en automatisk avstengningsventil og koalesensfilter, som enkelt kan tas ut for rengjøring og/eller utskifting, samt et integrert slamfang på de fleste modellene.

ACO Oleopator P er en selvforankrende utskiller som er utstyrt med et lekkasjesikkert, gummiringtettet Ø 600/800 mm hals som enkelt kan justeres i høyden. Integret i stigerøret er det tre ventilasjonstilkoblinger Ø 110/160 mm, samt en kabelrørstuss Ø 50 mm, som i kombinasjon med ACO Protight (ekstrautstyr) gir rask, lekkasje- og gasstilbakestrømningssikker installasjon av alarmsensorer.

Utskilleteren kan håndtere belastninger opp til klasse B125. For å oppfylle D400 må den utstyres med lastbeskyttelse, ACO Prefab.

ACO Oleopator P er utstyrt med fjærlåst, forseglet og betjenbart NS-EN 124, D400-støpejernslokk merket med "utskiller" i henhold til NS-EN 858.

## Produktsertifikater og godkjenninger

ACO Oleopator P er CE-merket i henhold til NS-EN 858-1 og oppfyller alle krav til strømningstest, styrke, materialkrav, merking og tetthet. Stigerøret oppfyller alle krav i henhold til NS-EN 476 for nedstigning og tilgjengelighet.

ACO Oleopator P er strømningstestet i henhold til NS-EN 858 i LGA Landesgewerbeanstalt i Bayern og oppfyller kravene til klasse I-utskilletere med maksimalt 5 mg restoljeinnhold per liter utgående vann.

### Material

- |                    |              |                   |                           |
|--------------------|--------------|-------------------|---------------------------|
| ■ Tank:            | PEHD         | ■ Innløp/utløp:   | PEHD                      |
| ■ Hals:            | PEHD         | ■ Flottørventil:  | PEHD / NBR                |
| ■ Tetninger:       | NBR          | ■ Støpejernslokk: | Støpejern<br>EN-GJS 500-7 |
| ■ Koalesensfilter: | Polypropylen |                   |                           |

## ACO Box Concept Oljeutskillerpakke

for bakkeinstallasjon i henhold til gjeldende standard

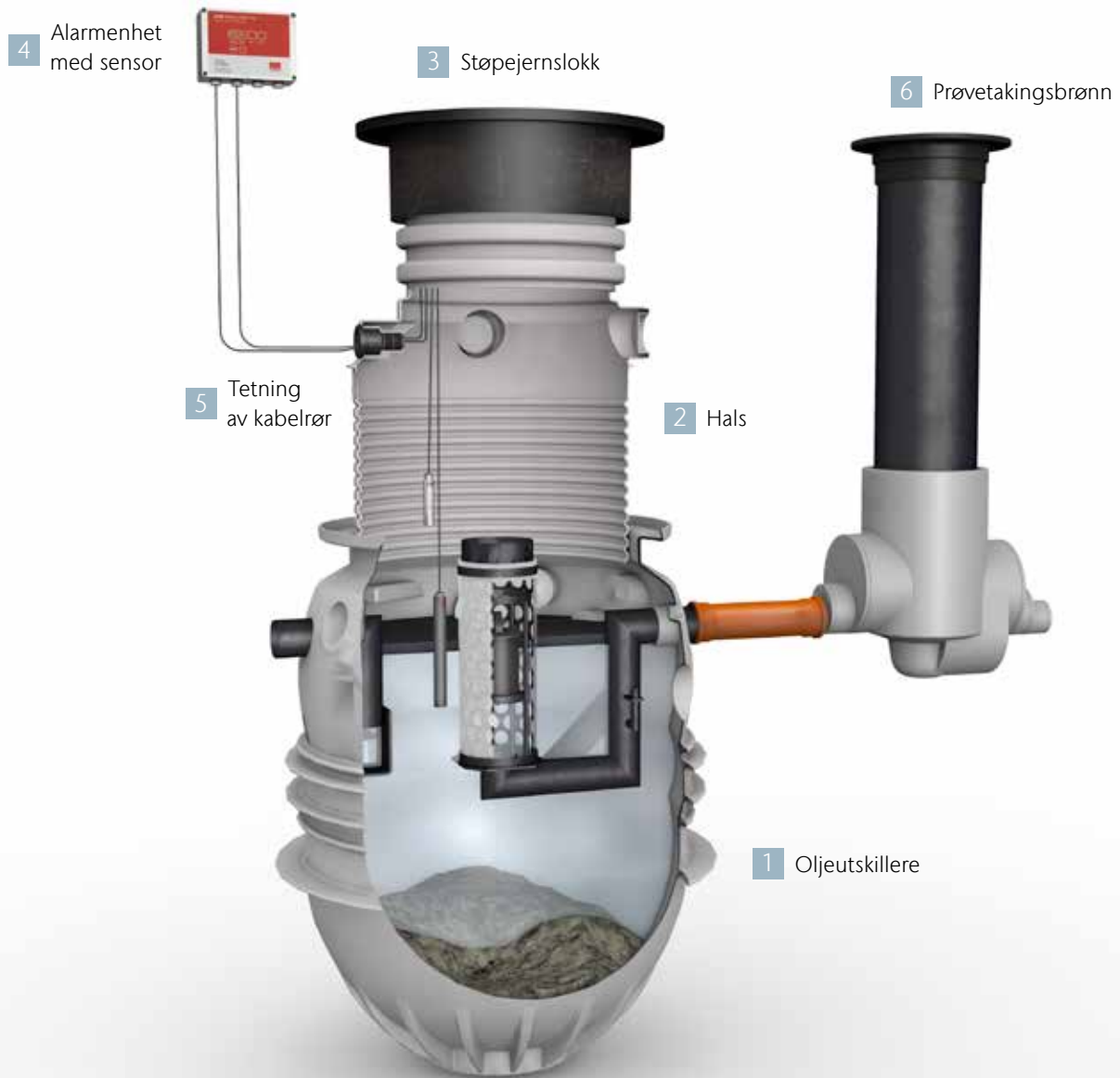

### Hva er inkludert?

- 1 PEHD-oljeutskiller med integrert slamfang, koalesensfilter, automatisk avstengningsventil og inn- og utløp
- 2 Hals 1800 mm med tilkobling for kabelrør og lufting
- 3 Støpejernslokk
- 4 Alarmenhet med nivåsensor og maxnivå sensor
- 5 Tetning av kabelrør for alarmkabler
- 6 Prøvetakingsbrønn inkl. hals og flytende støpejernslokk



Anbefalte bruksområder

- Bilverksteder
- Garasje
- Vaskeplasser



## Oljeutskillerpakke, NS 3 – Verksted og garasje

### ACO Box Concept Olje nedgravd NS 3

Komplett oljeutskillerpakke med oljeutskiller klasse 1, prøvetakingsbrønn og alarmerhet og andre komponenter for å oppfylle gjeldende installasjonskrav. Utskilleren er konstruert for belastningsklasse B125 og er selvforankrende i grunnvann opp til 500 mm under ferdig grunn. Hvis det kreves en høyere belastningsklasse eller det er fare for høyere grunnvannstand, sikres utskilleren med en belastningsbeskyttelse (se tilvalg 1).

#### Bruksområde

##### Verksted

- Uten høytrykksspyling, maks. to tappekraner DN 15

##### Garasje

- Uten høytrykksspyling, maks. to tappekraner DN 15

#### Dette omfatter

- ACO Oleopator P 3/600 – oljeutskiller
  - Hals
  - Støpejernslokk
- ACO Prowell PE – prøvetakingsbrønn
- ACO Procurat – alarmerhet med nivåsensor og maxnivå sensor
- ACO Protight – ekspansjonstetning for kabelrør

Komplett pakke for en autorisert installasjon i henhold til EN 858-1

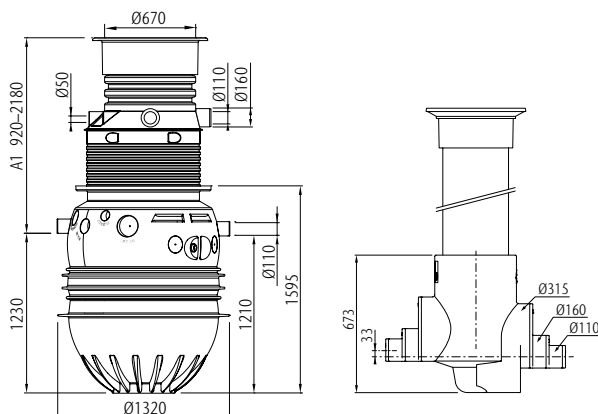

#### Produktinformasjon

- Oljeutskillere ACO Oleopator P 3/600
  - Nominell størrelse: NS 3
  - Lagringsvolum, olje: 240 liter
  - Lagringsvolum, slam: 670 liter
  - Totalt væskevolum: 995 liter
  - Tilkobling av innløp/utløp: Ø 110 mm
  - A1-mål: 920–2180 mm. Maks installasjonshøyde 3600 mm
  - Diameter: 1320 mm
  - Underkant utskiller til underkant innløp: 1230 mm
  - Belastningsklasse: B125 (D400 med ACO Prefab)
  - Selvforankrende i grunnvann opp til 500 mm under ferdig grunn
  - Løtteste
  - Hals Ø600/800, lengde 1800 mm med tilkobling for kabelrør og lufting
  - Støpejernslokk ACO Citytop 600, belastningsklasse D400, flytende, høyde 270 mm
  - Automatisk flottørventil kalibrert for en oljetetthet på 0,90 g/cm<sup>3</sup>
  - Koalesensfilter
- Installasjonsinstruksjoner
- Drifts- og vedlikeholdsinstruksjoner

#### Tilbehørspakke

- Belastningsbeskyttelse D400  
ACO Box Concept Tilbehør 1 – NRF-nr 3241567
- Les mer om tilbehørspakke på side 26.



ACO Box Concept Olje nedgravd NS3  
**NRF: 3241564**  
Vekt: 294 kg



#### Bruksområde

#### Verksted

- Uten høytrykksspyling, maks. to tappekraner DN 20

#### Vaskeglass

- Med manuell høytrykksspyler

#### Dette omfatter

- ACO Oleopator P 6/1200 – oljeutskiller
  - Hals
  - Støpejernslokk
- ACO Prowell PE – prøvetakingsbrønn
- ACO Procurat – alarmerhet med nivåsensor og maxnivå sensor
- ACO Protight - ekspansjonstetning for kabelrør

Komplett pakke for en autorisert installasjon i henhold til EN 858-1

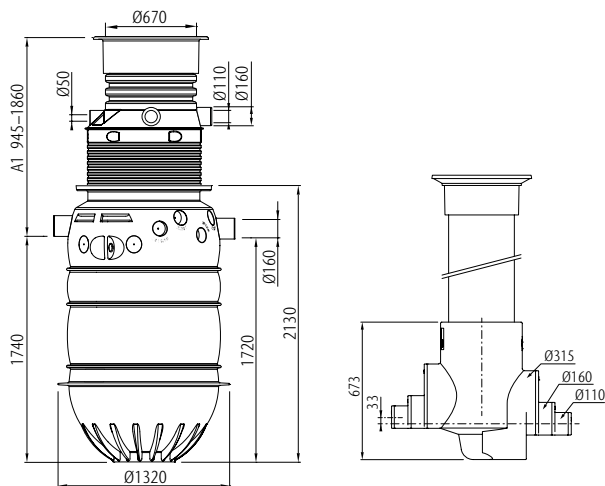

## Oljeutskillerpakke, NS 6 – Verksted og vaskeglass

### ACO Box Concept Olje nedgravd NS 6

Komplett oljeutskillerpakke med oljeutskiller klasse 1, prøvetakingsbrønn og alarmerhet og andre komponenter for å oppfylle gjeldende installasjonskrav. Utskilleren er konstruert for belastningsklasse B125 og er selvforankrende i grunnvann opp til 500 mm under ferdig grunn. Hvis det kreves en høyere belastningsklasse eller det er fare for høyere grunnvannstand, sikres utskilleren med en belastningsbeskyttelse (se tilvalg 1).

#### Produktinformasjon

- Oljeutskillere ACO Oleopator P 6/1200
  - Nominell størrelse NS 6
  - Lagringsvolum, olje: 235 liter
  - Lagringsvolum, slam: 1210 liter
  - Totalt væskevolum: 1525 liter
  - Tilkobling av innløp/utløp: Ø 160 mm
  - A-mål: 945–1860 mm. Maks installasjonshøyde 3600 mm
  - Diameter: 1320 mm
  - Underkant utskiller til underkant innløp: 1740 mm
  - Belastningsklasse: B125 (D400 med ACO Prefab)
  - Selvforankrende i grunnvann opp til 500 mm under ferdig grunn
  - Løftefeste
  - Hals Ø 600/800, L= 1800 mm med tilkobling for kabelrør og lufting.
  - Støpejernslokk ACO Citytop 600, belastningsklasse D400, flytende, høyde 270 mm
  - Automatisk flottørventil kalibrert for en oljetetthet på 0,90 g/cm<sup>3</sup>
  - Koalesensfilter
- Installasjonsinstruksjoner
- Drifts- og vedlikeholdsinstruksjoner

#### Tilbehørspakke

- Belastningsbeskyttelse D400  
ACO Box Concept Tilbehør 1 – NRF-nr 3241567  
Les mer om tilbehørspakke på side 26.



ACO Box Concept Olje nedgravd NS6  
**NRF: 3241586**  
Vekt: 308 kg





## Oljeutskillerpakke, NS 10 – Verksted og vaskeplass

### ACO Box Concept Olje nedgravd NS 10

Komplett oljeutskillerpakke med oljeutskiller klasse 1, prøvetakingsbrønn og alarmanhet og andre komponenter for å oppfylle gjeldende installasjonskrav. Utskilleren er konstruert for belastningsklasse B125 og er selvforankrende i grunnvann opp til 500 mm under ferdig grunn. Hvis det kreves en høyere belastningsklasse eller det er fare for høyere grunnvannstand, sikres utskilleren med en belastningsbeskyttelse (se tilvalg 1).

#### Bruksområde

#### Verksted/vaskeplass

- Med en høytrykksspyler og to tappekraner DN 15

#### Dette omfatter:

- ACO Oleopator P 10/1000 – oljeutskiller
  - Hals
  - Støpejernslokk
- ACO Prowell PE – prøvetakingsbrønn
- ACO Procurat – alarmanhet med nivåsensor og maxnivå sensor
- ACO Protight – ekspansjonstetning for kabelrør

Komplett pakke for en autorisert installasjon i henhold til EN 858-1

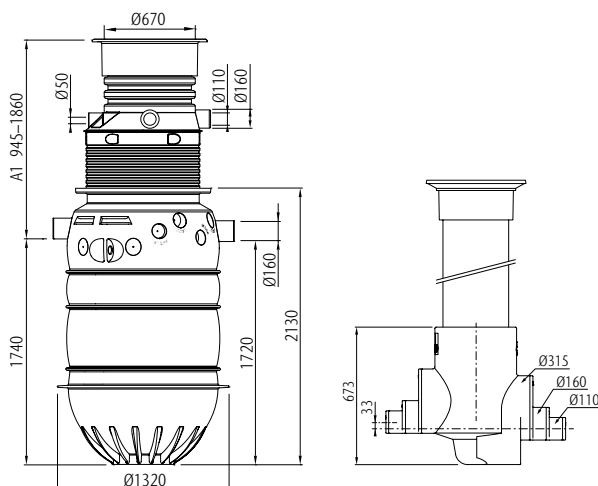

#### Produktinformasjon

- Oljeutskillere ACO Oleopator P 10/1000
  - Nominell størrelse: NS 10
  - Lagringsvolum, olje: 260 liter
  - Lagringsvolum, slam: 1080 liter
  - Totalt væskevolum: 1615 liter
  - Tilkobling av innløp/utløp: Ø 160 mm
  - A-mål: 945–1860 mm. Maks installasjonshøyde 3600 mm
  - Diameter: 1320 mm
  - Underkant utskiller til underkant innløp: 1740 mm
  - Belastningsklasse: B125 (D400 med ACO Prefab)
  - Selvforankrende i grunnvann opp til 500 mm under ferdig grunn
  - Løtteste
  - Hals Ø 600/800, L= 1800 mm med tilkobling for kabelrør og lufting
  - Støpejernslokk ACO Citytop 600, belastningsklasse D400, flytende, høyde 270 mm
  - Automatisk flottørventil kalibrert for oljetetthet 0,90 g/cm<sup>3</sup>
  - Koalesensfilter
- Installasjonsinstruksjoner
- Drifts- og vedlikeholdsinstruksjoner

#### Tilbehørspakke

- Belastningsbeskyttelse D400  
ACO Box Concept Tilbehør 1 – NRF-nr 3241567
- Les mer om tilbehørspakke på side 26.



ACO Box Concept Olje nedgravd NS10  
**NRF: 3241566**  
Vekt: 316 kg

## Oljeutskillerpakke

### for frittstående installasjon

Klasse 1-utskillere i henhold til EN 858

### ACO Oleopator P Frittstående

ACO Oleopator P Frittstående-serien er utviklet for rensing av oljeholdig avløpsvann og overvann med høye renskrav.

Utskilleterne er utstyrt med integrert sandfang, koalesensfilter, som enkelt kan tas ut for rengjøring og utskifting, og automatisk avstengningsventil på utløp. Utskilleterne er utstyrt med tette deksler med Ø460 mm klemring for inspeksjon og vedlikehold. Plasseres i et frostfritt område.

### Produktsertifikater og godkjenninger

ACO Oleopator P Frittstående er CE-merket i henhold til NS-EN 858-1 og oppfyller alle krav til strømningsstet, styrke, kjemisk resistens, merking og tetthet.

ACO Oleopator P Frittstående er strømningsstestet i henhold til NS-EN 858 i LGA Landesgewerbeanstalt i Bayern og oppfyller kravene til klasse I-utskillere med maksimalt 5 mg restoljeinnhold per liter utgående vann.

#### Material

- Tank: PEHD med innebygde avstivere
- Lokk: PEHD
- Koalesator: Polypropylen, rustfritt stål NS 2333, polyeten
- Innløp/utløp: PEHD
- Flottørventil: PEHD / NBR

## Box Concept Oljeutskillerpakke

for frittstående installasjon i henhold til gjeldende standard

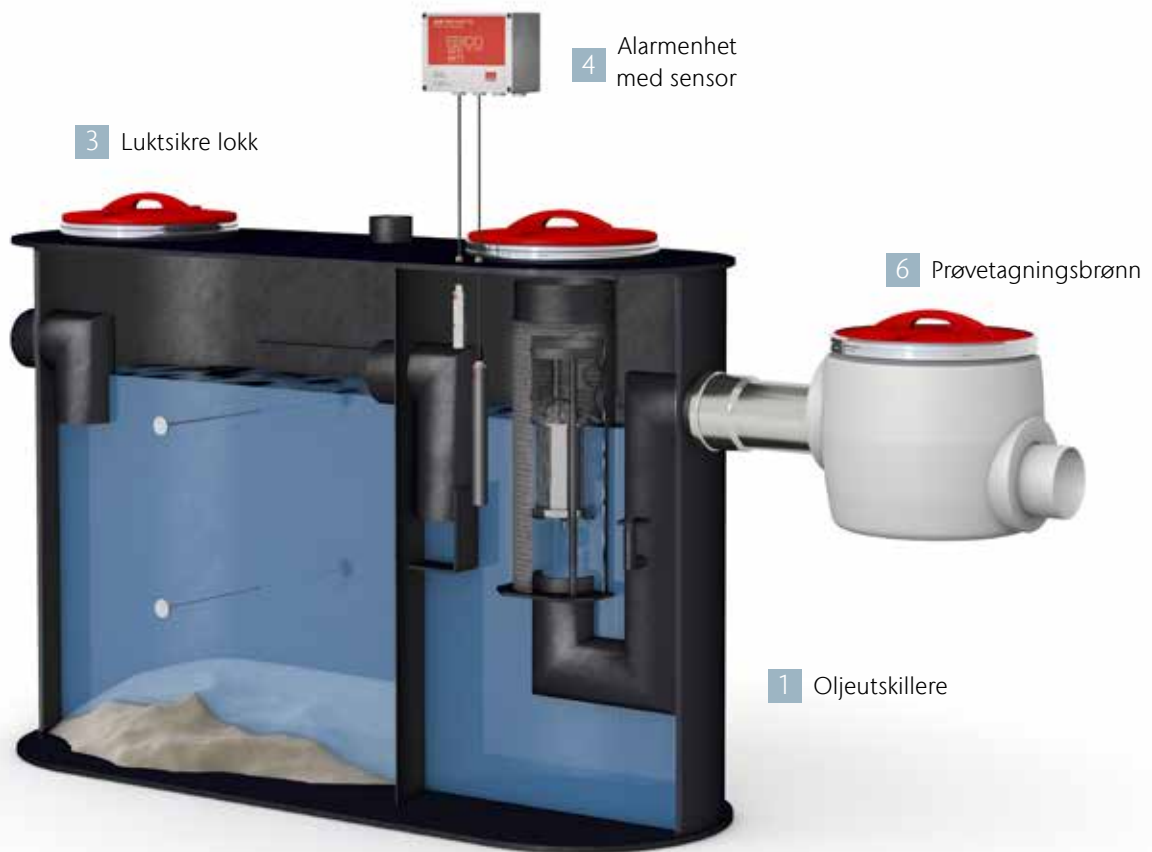

### Hva er inkludert?

- 1 PEHD-oljeutskiller med integrert slamfang, koalesensfilter og automatisk avstengningsventil på utløp
- 2 Luktbestandige lokk med klemring
- 3 Alarm med nivåsensor og maxnivå sensor
- 4 Prøvetagningsbrønn med horisontalt utløp



## Oljeutskillerpakke, NS 3 – Verksted og garasje

### ACO Box Concept Olje frittstående NS 3 for verksteder og garasjer

Utskillepakken er lett, komplett og raskt installert. Løkene er luktsikre. Oljeutskilleren er tilpasset for passering gjennom vanlige døråpninger. Pakken inneholder en frittstående utskiller, prøvetagningsbrønn og alarm med nivå- og maxnivåsensor.

#### Bruksområde

##### Verksted

- Uten høytrykksspyling, maks. to tappekraner DN 15

##### Garasje

- Uten høytrykksspyling, maks. to tappekraner DN 15

#### Dette omfatter:

- ACO Oleopator P 3/600 – oljeutskiller
- ACO Proflex H110 – prøvetagningsbrønn
- ACO Procurat – alarmerhet med nivåsensor og maxnivå sensor

Komplett pakke for en autorisert installasjon i henhold til EN 858-1

#### Produktinformasjon

- ACO Oleopator P Frittstående 3/600
  - Nominell størrelse: NS 3
  - Lagringsvolum, olje: 60 liter
  - Lagringsvolum, slam: 600 liter
  - Totalt væskevolum: 750 liter
  - Innløpshøyde: 818 mm
  - Tilkobling av innløp/utløp: Ø110 mm
  - Bredde: 581 mm
  - Lengde: 2175 mm
  - Totalhøyde: 1120 mm
  - Løftehåndtak
  - Forseglede lokk med strammering
  - Automatisk flottørventil kalibrert for oljetetthet 0,90 g/cm<sup>3</sup>
  - Koalesensfilter
- Installasjonsinstruksjoner
- Drifts- og vedlikeholdsinstruksjoner

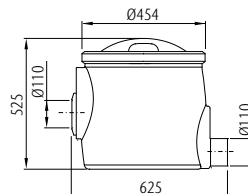
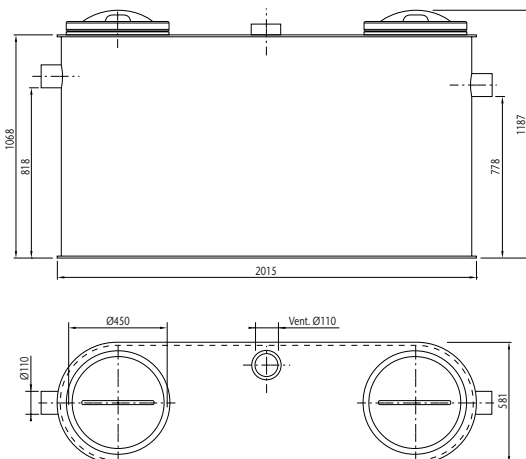

ACO Box Concept Olje frittstående NS3  
**NRF: 3241589**  
Vekt: 123 kg



## Oljeutskillerpakke, NS 6 – Verksted og vaskeplass

### ACO Box Concept Olje frittstående NS 6 for verksted og vaskeplass

Utskilerpakken er lett, komplett og raskt installert. Løkkene er luktsikre. Oljeutskilleren er egnet for passasje gjennom døråpninger fra 900 mm bredde, og pakken inneholder en frittstående utskiller, prøvetagningsbrønn og alarm med nivå- og maxnivåsensor.

#### Bruksområde

##### Verksted

- Uten høytrykksspyling, maks. to tappekraner DN 20

##### Vaskeplass

- Med manuell høytrykksspyler

Dette omfatter:

- ACO Oleopator P 6/1200 – oljeutskiller
- ACO Proflex H160 – prøvetagningsbrønn
- ACO Procurat – alarmenhet med nivåsensor og maxnivå sensor

Komplett pakke for en autorisert installasjon i henhold til EN 858-1

#### Produktinformasjon

- ACO Oleopator P Frittstående 6/1200
  - Nominell størrelse: NS 6
  - Lagringsvolum, olje: 208 liter
  - Lagringsvolum, slam: 1200 liter
  - Totalt væskevolum: 1990 liter
  - Innløpshøyde: 1087 mm
  - Tilkobling av innløp/utløp: Ø 160 mm
  - Bredde: 870 mm
  - Lengde: 2475 mm
  - Totalhøyde: 1444 mm
  - Løftefeste
  - Forseglede lokk med strammering
  - Automatisk flottørventil kalibrert for oljetetthet 0,90 g/cm<sup>3</sup>
  - Koalesensfilter
- Installasjonsinstruksjoner
- Drifts- og vedlikeholdsinstruksjoner

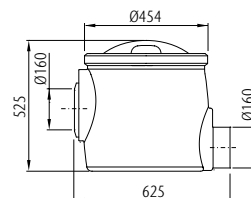
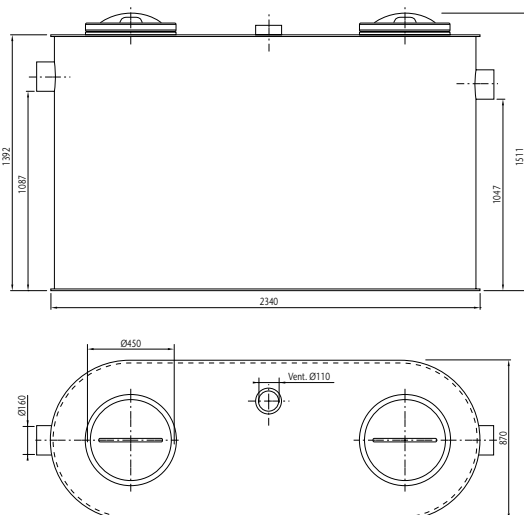

ACO Box Concept Olje frittstående NS6

**NRF: 3241569**

Vekt: 223 kg

## Fettutskillerpakke

### for nedgravd installasjon

Utskillere i henhold til NS-EN 1825-1

#### ACO Lipumax P-B

Fettutskiller ACO Lipumax P-B er konstruert i henhold til NS-EN1825-1 for behandling av fettholdig avløpsvann fra næringsmiddelindustrien i restauranter, cateringfirmaer, bakerier osv.

ACO Lipumax P-B er utstyrt med et integrert slamfang for slam og tyngre partikler. Tankens innvendige overflate har en avrundet design og en blank overflate som forenkler rengjøring og vedlikehold.

ACO Lipumax P-B er en selvforankrende fettutskiller med integrert flytesikring for grunnvann opp til 500 mm under ferdig grunn. Hvis det er fare for høyere grunnvann, må utskilleren sikres med en belastningsbeskyttelse, ACO Prefab (ekstraustyr). Den er utstyrt med et lekkasjesikkert, gummiringstettet Ø 600/800 mm hals som enkelt kan justeres i høyden. I stigerøret er det integrert tre lufttilkoblinger Ø 110/160 mm og et kabelrørtløp Ø 50 mm som i kombinasjon med ACO Protight (ekstraustyr) gir rask, lekkasje- og luksikker installasjon av alarmsensorer.

Utskilleren kan håndtere belastninger opp til klasse B125. For å oppfylle D400 må den utstyres med lastbeskyttelse, ACO Prefab. Se under tilleggsutstyr.

ACO Lipumax P-B er utstyrt med et fjærlåst, forseglet og betjenbart NS-EN 124, D400-støpejernslokk merket med "utskiller" i henhold til NS-EN 1825. Dekksellås er inkludert for å sikre lukketthet.

#### Produktsertifikater og godkjenninger

ACO Lipumax P-B er CE-merket i henhold til NS-EN 1825-1 og oppfyller alle krav i henhold til relaterte standarder. Stigerøret oppfyller alle krav til nedstigning og tilgjengelighet i henhold til NS-EN 476.

Fettutskilleren ACO Lipumax P-B er gjennomstrømningstestet med godkjente resultater henhold til NS-EN 1825-1 ved LGA Landesgewebeanstalt i Bayern.

#### Material

- Tank: PEHD
- Hals: PEHD
- Tetninger: SBR
- Støpejernslokk: Duktilt støpejern EN-GJS 500-7

## ACO Box Concept fettutskillerpakke

for markinstallasjon i henhold til gjeldende standard

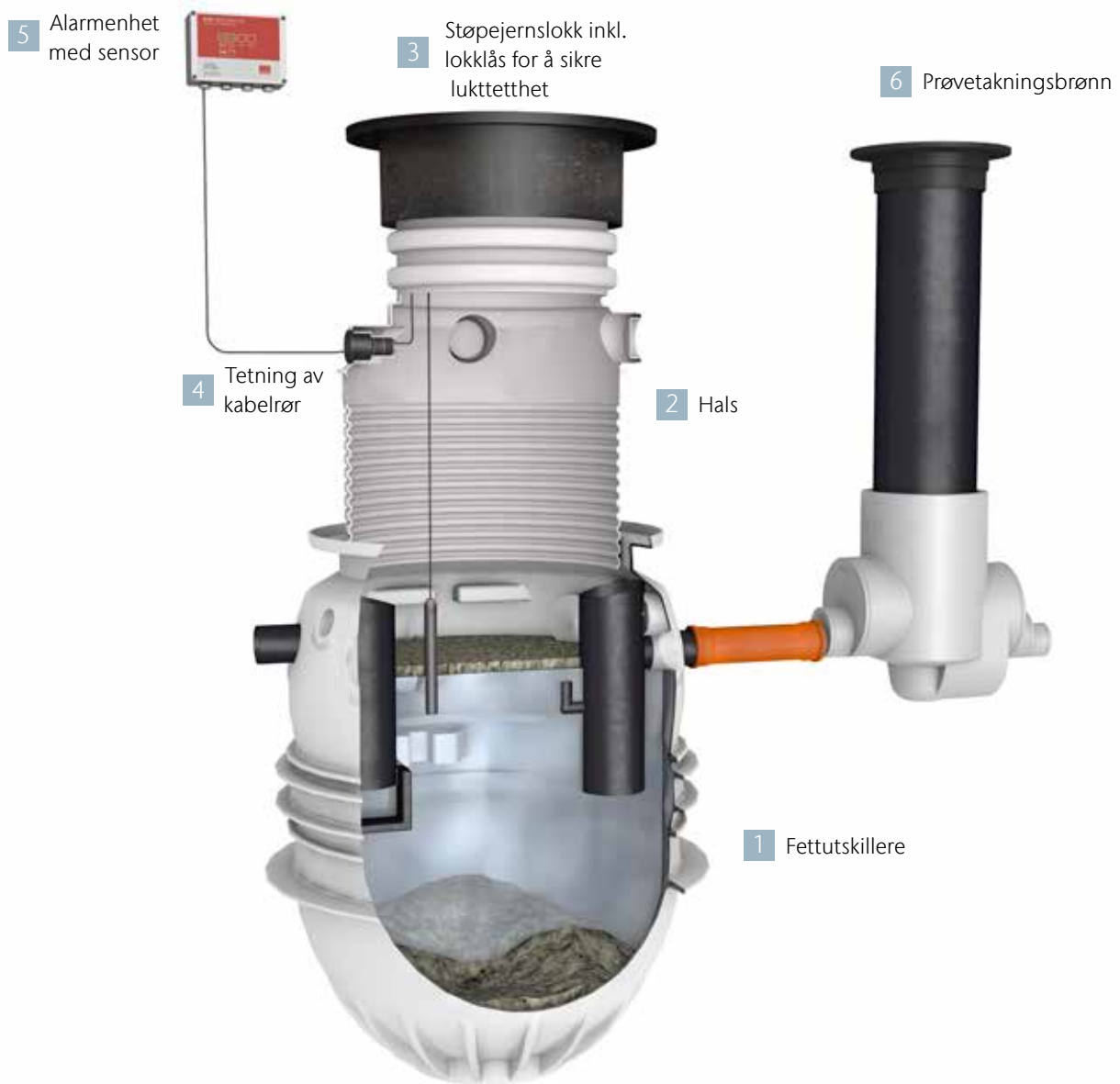

### Hva er inkludert?

- 1 PEHD-fettutskiller med integrert slamfang
- 2 Hals 1800 mm med tilkobling for kabelrør og lufting
- 3 Støpejernslokk inkludert lås for å sikre lukttetthet

### Tilbehør

- 4 Tetning av kabelrør for alarmkabel
- 5 Alarmenhet med nivåsensor
- 6 Prøvetakningsbrønn inkl. hals og støpejernslokk



## Fettutskillerpakke, NS 2 – 50 matporsjoner/dag

Eksempel på bruksområder

- Juicebar/kafé

ACO Box Concept Fett nedgravd NS 2 har en selvforankrende konstruksjon som eliminerer risikoen for at den flyter i grunnvann opp til 500 mm under ferdig grunn. Hvis det er fare for høyere grunnvann, må utskilleren sikres med en belastningsbeskyttelse. Utskillerpakken er komplett med underdel og justerbart hals med flytende lokk med lokklås for å sikre luktetthet. Komplet med våre tilbehørspakke som belastningsbeskyttelse, prøvetakingsbrønn og alarm.

Bruksområde

### Kjøkken med

- en oppvaskmaskin  $\leq + 60\text{ }^{\circ}\text{C}$
- en vask med vannlås DN 40

Dette omfatter:

- ACO Lipumax P-B 2/200 – fettutskillere
  - Nedre del
  - Hals
  - Støpejernslokk
  - Lås på støpejernslokket

Ta kontakt med kommunen for å få tillatelse til å installere en fettutskiller.

### Produktinformasjon

- Fettutskillere ACO Lipumax P-B 2/200
  - Nominell størrelse: NS 2
  - Lagringsvolum, fett: 270 liter
  - Lagringsvolum, slam: 245 liter
  - Totalt væskevolum: 720 liter
  - Tilkobling av innløp/utløp:  $\text{Ø } 110\text{ mm}$
  - A1-mål: 920–2180 mm. Maks installasjons høyde 3600 mm
  - Diameter: 1320 mm
  - Underkant utskiller til underkant innløp: 1015 mm
  - Belastningsklasse: B125 (D400 med ACO Prefab)
  - Selvforankrende i grunnvann opp til 500 mm under ferdig grunn
  - Løftefeste
  - Hals  $\text{Ø } 600/800$ , lengde 1800 mm med tilkobling for kabelrør og lufting
  - Støpejernslokk ACO Citytop 600, belastningsklasse D400, flytende, høyde 270 mm
- Installasjonsinstruksjoner
- Drifts- og vedlikeholdsinstruksjoner

### Tilbehørspakke

- Belastningsbeskyttelse D400  
ACO Box Concept Tilbehør 1 – NRF-nr 3241567
  - Prøvetakingsbrønn og alarm  
ACO Box Concept Tilbehør 2 – NRF-nr 3230873
- Les mer om tilbehørspakke på side 26.

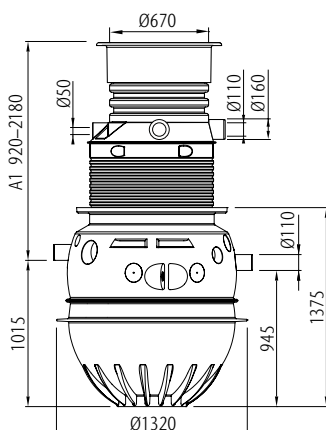

ACO Box Concept Fett nedgravd NS2

**NRF: 3230867**

Vekt: 202 kg





## Fettutskillerpakke, NS 4 – 100 matporsjoner/dag

Eksempel på bruksområder

- Pizzeria

ACO Box Concept Fett nedgravd NS 4 har en selvforankrende konstruksjon som eliminerer risikoen for at den flyter i grunnvann opp til 500 mm under ferdig grunn. Hvis det er fare for høyere grunnvann, må utskilleren sikres med en belastningsbeskyttelse. Utskillerpakken er komplett med underdel og justerbart hals med flytende lokk med lokklås for å sikre lukketthet. Komplet med våre tilbehørspakke som belastningsbeskyttelse eller prøvetakingsbrønn og alarm.

Bruksområde

### Kjøkken med

- en oppvaskmaskin  $\leq + 60$  °C
- fire vasker med vannlås DN 40
- et vipbart stekebord

### Kjøkken med

- en oppvaskmaskin  $\leq + 60$  °C
- to vasker med vannlås DN 40
- et vipbart stekebord
- en tappekran DN15

Dette omfatter:

- ACO Lipumax P-B 4/400 – fettutskillere
  - Nedre del
  - Hals
  - Støpejernslokk
  - Lås på støpejernslokket

Ta kontakt med kommunen for å få tillatelse til å installere en fettutskiller.

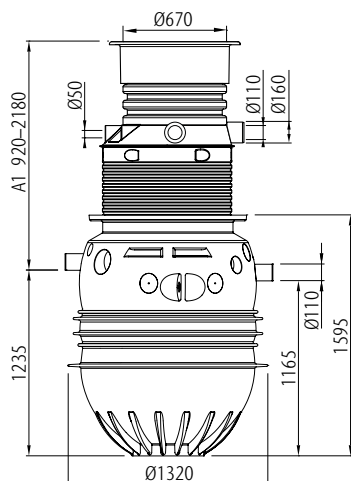

### Produktinformasjon

- Fettutskillere ACO Lipumax P-B 4/400
  - Nominell størrelse: NS 4
  - Lagringsvolum, fett: 270 liter
  - Lagringsvolum, slam: 460 liter
  - Totalt væskevolum: 930 liter
  - Tilkobling av innløp/utløp: Ø 110 mm
  - A1-mål: 920–2180 mm. Maks installasjonshøyde 3600 mm
  - Diameter: 1320 mm
  - Underkant utskiller til underkant innløp: 1235 mm
  - Belastningsklasse: B125 (D400 med ACO Prefab)
  - Selvforankrende i grunnvann opp til 500 mm under ferdig grunn
  - Løtteste
  - Hals Ø600/800, lengde 1800 mm med tilkobling for kabelrør og lufting
  - Støpejernslokk ACO Citytop 600, belastningsklasse D400, flytende, høyde 270 mm
- Installasjonsinstruksjoner
- Drifts- og vedlikeholdsinstruksjoner

### Tilbehørspakke

- Belastningsbeskyttelse D400  
ACO Box Concept Tilbehør 1 – NRF-nr 3241567
  - Prøvetakingsbrønn og alarm  
ACO Box Concept Tilbehør 2 – NRF-nr 3230873
- Les mer om tilbehørspakke på side 26.



ACO Box Concept Fett nedgravd NS4  
**NRF: 3230884**  
Vekt: 216 kg



## Fettutskillerpakke, NS 7 – 200 matporsjoner/dag

Eksempel på bruksområder

- Mindre serveringssteder

ACO Box Concept Fett nedgravd NS 7 har en selvforankrende konstruksjon som eliminerer risikoen for at den flyter i grunnvann opp til 500 mm under ferdig grunn. Hvis det er fare for høyere grunnvann, må utskilleren sikres med en belastningsbeskyttelse. Utskilerpakken er komplett med underdel og justerbart hals med flytende lokk med lokklås for å sikre lukketetthet. Komplet med våre tilbehørspakke som belastningsbeskyttelse, prøvetakingsbrønn og alarm.

Bruksområde

### Kjøkken med

- en oppvaskmaskin  $\geq + 60$  °C
- fire vasker med vannlås DN 50
- et vippebart stekebord
- en vippekokegryte med utløp DN 60 til et gulvavløp
- fire tappekraner DN 15

### Kjøkken med

- en oppvaskmaskin  $\geq + 60$  °C
- fire vasker med vannlås DN 50
- et vippebart stekebord
- en vippekokegryte med utløp DN 60 til et gulvavløp
- to tappekraner DN 20

Dette omfatter:

- ACO Lipumax P-B 7/700 – fettutskillere
  - Nedre del
  - Hals
  - Støpejernslokk
  - Lås på støpejernslokket

Ta kontakt med kommunen for å få tillatelse til å installere en fettutskiller.

### Produktinformasjon

- Fettutskillere ACO LipuMax P-B 7/700
  - Nominell størrelse: NS 7
  - Lagringsvolum, fett: 285 liter
  - Lagringsvolum, slam: 730 liter
  - Totalt væskevolum: 1675 liter
  - Tilkobling av innløp/utløp:  $\varnothing$  160 mm
  - A-mål: 945–1640 mm. Maks installasjonshøyde 3600 mm
  - Diameter: 1320 mm
  - Underkant utskiller til underkant innløp: 1960 mm
  - Belastningsklasse: B125 (D400 med ACO Prefab)
  - Selvforankrende i grunnvann opp til 500 mm under ferdig grunn
  - Løftefeste
  - Hals  $\varnothing$ 600/800, lengde 1800 mm med tilkobling for kabelrør og lufting
  - Støpejernslokk ACO Citytop 600, belastningsklasse D400, flytende, høyde 270 mm
- Installasjonsinstruksjoner
- Drifts- og vedlikeholdsinstruksjoner

### Tilbehørspakke

- Belastningsbeskyttelse D400  
ACO Box Concept Tilbehør 1 – NRF-nr 3241567
  - Prøvetakingsbrønn og alarm  
ACO Box Concept Tilbehør 2 – NRF-nr 3230873
- Les mer om tilbehørspakke på side 26.

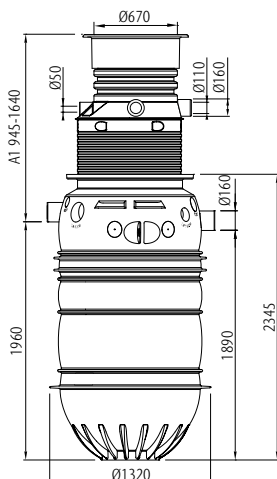

ACO Box Concept Fett nedgravd NS7  
**NRF: 3230869**  
Vekt: 255 kg



## Fettutskillerpakke, NS 10 – 400–500 matporsjoner/dag

### Eksempel på bruksområder

- Hurtigmatrestaurant

ACO Box Concept Fett nedgravd NS 10 har en selvforankrende konstruksjon som eliminerer risikoen for at den flyter i grunnvann opp til 500 mm under ferdig grunn. Hvis det er fare for høyere grunnvann, må utskilleren sikres med en belastningsbeskyttelse. Utskilerpakken er komplett med underdel og justerbart hals med flytende lokk med lokklås for å sikre lukketthet. Komplet med våre tilbehørspakke som belastningsbeskyttelse, prøvetakingsbrønn og alarm.

### Bruksområde

#### Kjøkken med

- en oppvaskmaskin  $\geq +60^{\circ}\text{C}$
- fire vasker med vannlås DN 40
- et vipbart stekebord
- tre vipbare kokekar med utl. DN 100 til gulvavløp
- en kombiovn
- fire tappekraner DN 20

#### Kjøkken med

- to oppvaskmaskin  $\geq +60^{\circ}\text{C}$
- to vasker uten vannlås DN 50
- et vipbart stekebord
- to vipbare kokekar med utløp DN 60 til gulvsluk
- en tappekran DN 15
- to tappekraner DN 20

### Dette omfatter:

- ACO Lipumax P-B 10/1000 – fettutskillere
  - Nedre del
  - Hals
  - Støpejernslokk
  - Lås på støpejernslokket

Ta kontakt med kommunen for å få tillatelse til å installere en fettutskiller.

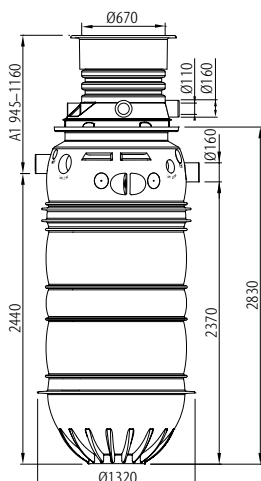

### Produktinformasjon

- Fettutskillere ACO LipuMax P-B 10/1000
  - Nominell størrelse: NS 10
  - Lagringsvolum, fett: 415 liter
  - Lagringsvolum, slam: 1 005 liter
  - Totalt væskevolum: 2 170 liter
  - Tilkobling av innløp/utløp: Ø 160 mm
  - A-mål: 945–1160 mm. Maks installasjonshøyde 3600 mm
  - Diameter: 1320 mm
  - Underkant utskiller til underkant innløp: 2445 mm
  - Belastningsklasse: B125 (D400 med ACO Prefab)
  - Selvforankrende i grunnvann opp til 500 mm under ferdig grunn
  - Løtefeste
  - Hals Ø600/800, lengde 1800 mm med tilkobling for kabelrør og lufting
  - Støpejernslokk ACO Citytop 600, belastningsklasse D400, flytende, høyde 270 mm
- Installasjonsinstruksjoner
- Drifts- og vedlikeholdsinstruksjoner

### Tilbehørspakke

- Belastningsbeskyttelse D400  
ACO Box Concept Tilbehør 1 – NRF-nr 3241567
- Prøvetakingsbrønn og alarm  
ACO Box Concept Tilbehør 2 – NRF-nr 3230873

Les mer om tilbehørspakke på side 26.



ACO Box Concept Fett nedgravd NS10  
**NRF: 3230886**  
Vekt: 269 kg

## Fettutskillerpakke

### for frittstående installasjon

Utskillere i henhold til NS-EN 1825-1

### ACO LipuJet P-OB

Fettutskillere ACO LipuJet P-OB er konstruert i henhold til NS-EN 1825-1 for behandling av fettholdig avløpsvann fra næringsmiddelindustrien, restauranter, catering, bakerier osv.

ACO LipuJet P-OB er i utgangspunktet beregnet på tømning via en slange som føres inn i åpningene. Åpningene, som også er beregnet på inspeksjon og rengjøring, er utstyrt med lukksikre lokk med spenninglås.

Utskilleren må installeres frittstående i et frostfritt område med enkel tilgang.

Utskillerne har et integrert slamfang. De små dimensjonene og den lave vekten gjør det enkelt å installere dem på trange steder. Tankens innvendige overflate har en blank overflate som forenkler rengjøringen.

ACO LipuJet P-OB er konstruert for temperaturer opp til 40 °C, midlertidig 50 °C. Ved temperaturer over 38 grader i fettutskilleren er separasjonen mye dårligere, ca. 80 % av effekten går tapt.

### Produktsertifikater og godkjenninger

ACO LipuJet P-OB er CE-merket i henhold til NS-EN 1825-1 og oppfyller alle krav i henhold til relaterte standarder.

ACO LipuJet P-OB er strømningslestet med godkjente resultater i henhold til NS-EN 1825-1 ved LGA Landesgewebeanstalt i Bayern.

#### Material

- Tank: Polyeten
- Lokk: Polyeten
- Tetninger: NBR

## Box Concept fettutskillerpakke

for frittstående installasjon i henhold til gjeldende standard

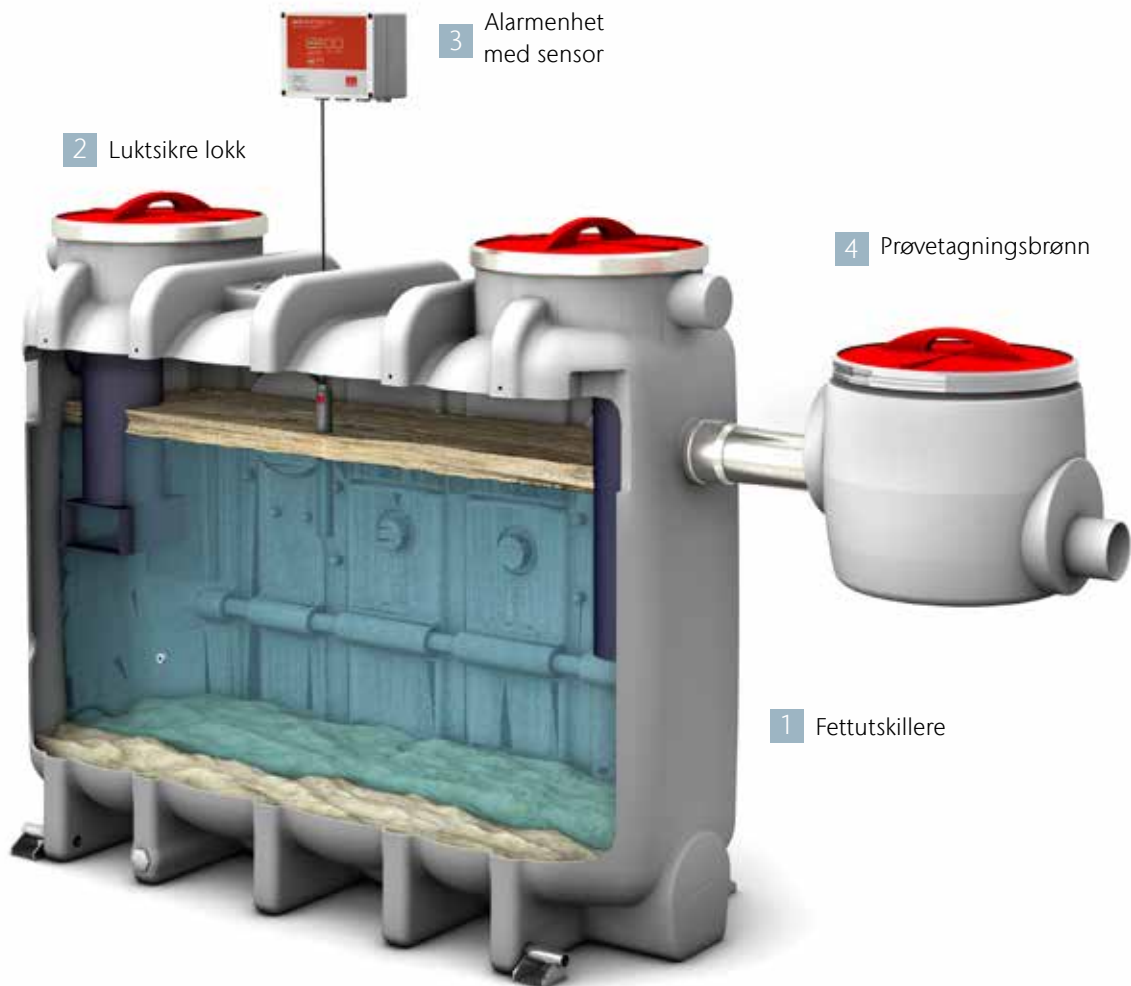

### Hva er inkludert?

- 1 PEHD-fettutskiller med integrert slamfang
- 2 Luktbestandige lokk med klemring

### Tilbehør

- 3 Alarmenhet med nivåsensor
- 4 Prøvetagningsbrønn med horisontal tilkobling



## Fettutskillerpakke, NS 2 – 50 matporsjoner/dag

Eksempel på bruksområder

- Juicebar/kafé

ACO Box Concept Fett frittstående NS 2 har et integrert slamfang og et luksikkert lokk med klemring. Konstruksjonen er selvbærende for innendørs installasjon og kan fraktes gjennom standard døråpninger.

Bruksområde

### Kjøkken med

- en oppvaskmaskin  $\leq +60\text{ }^{\circ}\text{C}$
- en vask med vannlås DN 40

Dette omfatter:

- ACO LipuJet P-OB 2/200 – fettutskillere
  - Utskillere
  - Luktbestandige lokk med klemring

Ta kontakt med kommunen for å få tillatelse til å installere en fettutskiller.

### Produktinformasjon

- Fettutskillere ACO LipuJet P-OB 2/200
  - Nominell størrelse: NS 2
  - Lagringsvolum, fett: 100 liter
  - Lagringsvolum, slam: 210 liter
  - Totalt væskevolum: 440 liter
  - Tilkobling av innløp/utløp:  $\text{Ø} 110\text{ mm}$
  - Underkant utskiller til underkant innløp: 1055 mm
  - Lengde x bredde x høyde: 1100 x 700 x 1500 mm
  - Luktbestandige lokk med spennringlås
- Installasjonsinstruksjoner
- Drifts- og vedlikeholdsinstruksjoner

### Tilbehørspakke

- Prøvetakingsbrønn og alarm  
ACO Box Concept Tilbehør 3 – NRF-nr 3230878
- Tømmeskap og tømingsrør  
ACO Box Concept Tilbehør 5 – NRF-nr 3230881
- Komplet system for luktreduksjon  
ACO Box Concept Tilbehør 6 – NRF-nr 3230882

Les mer om tilbehørspakke på side 26.

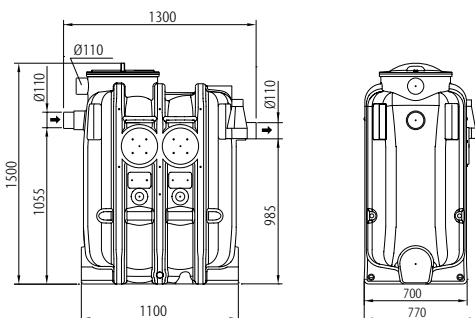

ACO Box Concept Fett frittstående NS2  
**NRF: 3230874**  
Vekt: 67 kg



## Fettutskillerpakke, NS 4 – 100 matporsjoner/dag

Eksempel på bruksområder

- Pizzeria

ACO Box Concept Fett frittstående NS 4 har et integrert slamfang og et luktsikkert lokk med klemring. Konstruksjonen er selv bærende for innendørs installasjon og kan fraktes gjennom standard døråpninger.

### Bruksområde

#### Kjøkken med

- en oppvaskmaskin  $\leq + 60$  °C
- fire vasker med vannlås DN 40
- et vipbart stekebord

#### Kjøkken med

- en oppvaskmaskin  $\leq + 60$  °C
- to vasker med vannlås DN 40
- et vipbart stekebord
- en tappekran DN15

Dette omfatter:

- ACO LipuJet P-OB 4/400 – fettutskillere
  - Utskillere
  - Luktbestandige lokk med klemring

Ta kontakt med kommunen for å få tillatelse til å installere en fettutskiller.

### Produktinformasjon

- Fettutskillere ACO LipuJet P-OB 4/400
  - Nominell størrelse: NS 4
  - Lagringsvolum, fett: 200 liter
  - Lagringsvolum, slam: 400 liter
  - Totalt væskevolum: 830 liter
  - Tilkobling av innløp/utløp:  $\varnothing$  110 mm
  - Lengde x bredde x høyde:  
1760 x 700 x 1500 mm
  - Underkant utskiller til underkant innløp: 1055 mm
  - Luktbestandige lokk med spenninglås
- Installasjonsinstruksjoner
- Drifts- og vedlikeholdsinstruksjoner

### Tilbehørspakke

- Prøvetakingsbrønn og alarm  
ACO Box Concept Tilbehør 3 – NRF-nr 3230878
- Tømmeskap og tømingsrør  
ACO Box Concept Tilbehør 5 – NRF-nr 3230881
- Komplet system for luktreduksjon  
ACO Box Concept Tilbehør 6 – NRF-nr 3230882

Les mer om tilbehørspakke på side 26.

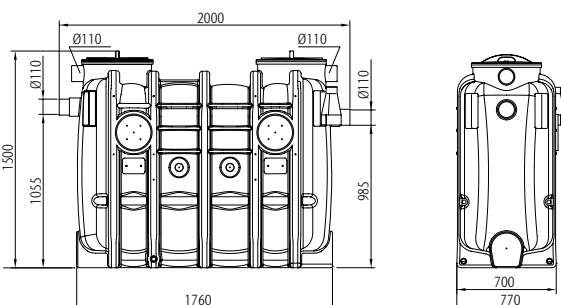

ACO Box Concept Fett frittstående NS4  
**NRF: 3230891**  
Vekt: 96 kg



## Fettutskillerpakke, NS 7 – 200 matporsjoner/dag

Eksempel på bruksområder

- Mindre serveringssteder

ACO Box Concept Fett frittstående NS 7 har et integrert slamfang og et luksikkert lokk med klemring. Konstruksjonen er selvbærende for innendørs installasjon og kan fraktes gjennom standard døråpninger.

### Bruksområde

#### Kjøkken med

- en oppvaskmaskin  $\geq + 60$  °C
- fire vasker med vannlås  $\varnothing 50$  mm
- et vipbart stekebord
- en vippekekegryte med utløp  $\varnothing 75$  mm til et gulvavløp
- fire tappekraner DN 15

#### Kjøkken med

- en oppvaskmaskin  $\geq + 60$  °C
- fire vasker med vannlås  $\varnothing 50$  mm
- et vipbart stekebord
- en vippekekegryte med utløp  $\varnothing 75$  mm til et gulvavløp
- to tappekraner DN 20

Dette omfatter:

- ACO LipuJet P-OB 7/700 – fettutskillere
  - Utskillere
  - Luktbestandige lokk med klemring

### Produktinformasjon

- Fettutskillere ACO LipuJet P-OB 7/700
  - Nominell størrelse: NS 7
  - Lagringsvolum, fett: 400 liter
  - Lagringsvolum, slam: 800 liter
  - Totalt væskevolum: 1600 liter
  - Tilkobling av innløp/utløp:  $\varnothing 160$  mm
  - Lengde x bredde x høyde: 1960 x 950 x 1700 mm
  - Underkant utskiller til underkant innløp: 1250 mm
  - Luktbestandige lokk med spennringlås
- Installasjonsinstruksjoner
- Drifts- og vedlikeholdsinstruksjoner

### Tilbehørspakke

- **Prøvetakingsbrønn og alarm**  
ACO Box Concept Tilbehør 4 – NRF-nr 3230879
- **Tømmeskap og tømmingsrør**  
ACO Box Concept Tilbehør 5 – NRF-nr 3230881
- **Komplett system for luktreduksjon**  
ACO Box Concept Tilbehør 6 – NRF-nr 3230882

Les mer om tilbehørspakke på side 26.

24

Ta kontakt med kommunen for å få tillatelse til å installere en fettutskiller.

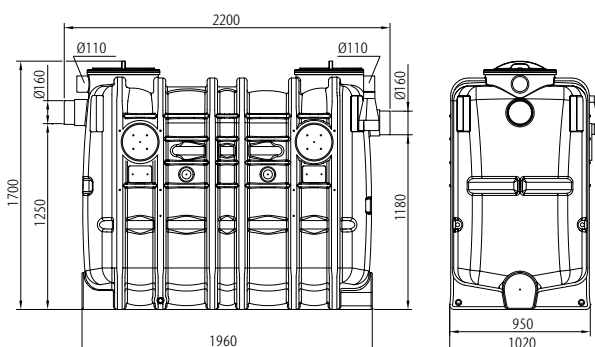

ACO Box Concept Fett frittstående NS7  
**NRF: 3230876**  
Vekt: 166 kg





## Fettutskillerpakke, NS 10 – 400–500 matporsjoner/dag

Eksempel på bruksområder

- Hurtigmatrestaurant

ACO Box Concept Fett frittstående NS 10 har et integrert slamfang og et luktsikkert lokk med klemring. Konstruksjonen er selvberende for innendørs installasjon og kan fraktes gjennom standard døråpninger.

### Bruksområde

#### Kjøkken med

- en oppvaskmaskin  $\geq + 60^{\circ}\text{C}$
- fire vasker med vannlås DN 40
- et vipbart stekebord
- en tippbar kokegryte med utløp DN 60 til gulvsluk
- to vipbare kokekar med utløp. DN 110 mm til gulvsluk
- en kombiovn
- tre tappekraner DN 15
- en tappekran DN 20

#### Kjøkken med

- to oppvaskmaskiner  $\geq + 60^{\circ}\text{C}$
- to vasker uten vannlås DN 50
- et vipbart stekebord
- en tippbar kokegryte med utløp DN 60 til gulvsluk
- en vipbar gryte med utløp. DN 110 mm til gulvsluk
- en tappekran DN 15
- to tappekraner DN 20

Dette omfatter:

- ACO LipuJet P-OB 10/1000 – fettutskillere
  - Utskillere
  - Luktbestandige lokk med klemring

Ta kontakt med kommunen for å få tillatelse til å installere en fettutskiller.

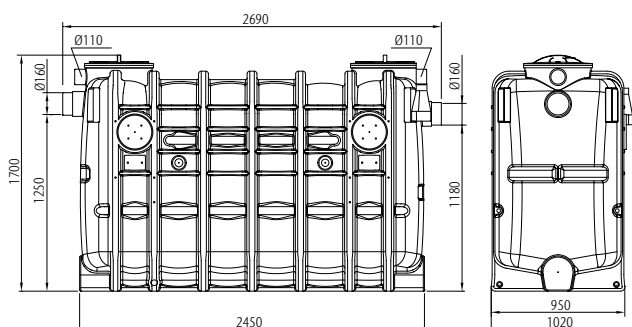

### Produktinformasjon

- Fettutskillere ACO LipuJet P-OB 10/1000
  - Nominell størrelse: NS 10
  - Lagringsvolum, fett: 520 liter
  - Lagringsvolum, slam: 1000 liter
  - Totalt væskevolum: 2000 liter
  - Tilkobling av innløp/utløp:  $\varnothing 160$  mm
  - Lengde x bredde x høyde: 2450 x 950 x 1700 mm
  - Underkant utskiller til underkant innløp: 1250 mm
  - Luktbestandige lokk med spennringlås
- Installasjonsinstruksjoner
- Drifts- og vedlikeholdsinstruksjoner

### Tilbehørspakke

- Prøvetakingsbrønn og alarm  
ACO Box Concept Tilbehør 4 – NRF-nr 3230879
- Tømmeskap og tømingsrør  
ACO Box Concept Tilbehør 5 – NRF-nr 3230881
- Komplet system for luktreduksjon  
ACO Box Concept Tilbehør 6 – NRF-nr 3230882

Les mer om tilbehørspakke på side 26.



ACO Box Concept Fett frittstående NS10  
**NRF: 3230893**  
Vekt: 201 kg

# Tilbehørspakke

## ACO Box Concept Tilbehør 1



### Belastningsbeskyttelse

Belastningsbeskyttelse skal brukes i belastningsklasse D400 eller der det er risiko for høyere grunnvannstand.

- Betong
- Diameter: Ø1550 mm

**NRF-nr: 3241588**

Vekt: 760 kg

Passer til:

- ACO Box Concept Olje nedgravd NS 3
- ACO Box Concept Olje nedgravd NS 6
- ACO Box Concept Olje nedgravd NS 10
- ACO Box Concept Fett nedgravd NS 2
- ACO Box Concept Fett nedgravd NS 4
- ACO Box Concept Fett nedgravd NS 7
- ACO Box Concept Fett nedgravd NS 10

## ACO Box Concept Tilbehør 2



### Prøvetakingsbrønn og alarm

- Prøvetakingsbrønn med Ø110/160-tilkobling for nedgravde fettutskillere
- Alarm med nivåsensor
- Tetning av kabelrør

**NRF-nr: 3230888**

Vekt: 72 kg

Passer til:

- ACO Box Concept Fett nedgravd NS 2
- ACO Box Concept Fett nedgravd NS 4
- ACO Box Concept Fett nedgravd NS 7
- ACO Box Concept Fett nedgravd NS 10

## ACO Box Concept Tilbehør 3



### Prøvetakingsbrønn Ø110 og alarm

- Prøvetagningsbrønn med horisontal Ø110-tilkobling for frittstående installerte fettavskillere
- Alarm med diodeindikering og nivåsensor

**NRF-nr: 3230894**

Vekt: 9,7 kg

Passer til:

- ACO Box Concept Fett frittstående NS 2
- ACO Box Concept Fett frittstående NS 4

## ACO Box Concept Tilbehør 4



### Prøvetakingsbrønn Ø160 og alarm

- Prøvetagningsbrønn med horisontal Ø160-tilkobling for frittstående installerte fettavskillere
- Alarm med diodeindikering og nivå-sensor

**NRF-nr: 3230895**

Vekt: 9,6 kg

Passer til:

- ACO Box Concept Fett frittstående NS 7
- ACO Box Concept Fett frittstående NS 10

## ACO Box Concept Tilbehør 5



### Tømmeskap og tømingsrør

- Tømmekabinett i rustfritt stål med hurtigkobling M42
- Tømmerør Ø75 for enklere tømming

**NRF-nr: 3230896**

Vekt: 12 kg

Passer til:

- ACO Box Concept Fett frittstående NS 2
- ACO Box Concept Fett frittstående NS 4
- ACO Box Concept Fett frittstående NS 7
- ACO Box Concept Fett frittstående NS 10

## ACO Box Concept Tilbehør 6



### Luktreduksjon

Reduserer lukt fra frittstående installerte fettavskillere.

- ozongenerator med pumpe
- låsbar veggbrakett i rustfritt stål
- Installasjonssett

**NRF-nr: 3230897**

Vekt: 5 kg

Passer til:

- ACO Box Concept Fett frittstående NS 2
- ACO Box Concept Fett frittstående NS 4
- ACO Box Concept Fett frittstående NS 7
- ACO Box Concept Fett frittstående NS 10

# Hvordan installerer jeg utskilleren min?

Installasjonseksemplene nedenfor skal ses på som en veiledning og oversikt, og de aktuelle installasjonsinstruksjonene for hvert produkt skal følges.

## Nedgravd olje- og fettutskillere

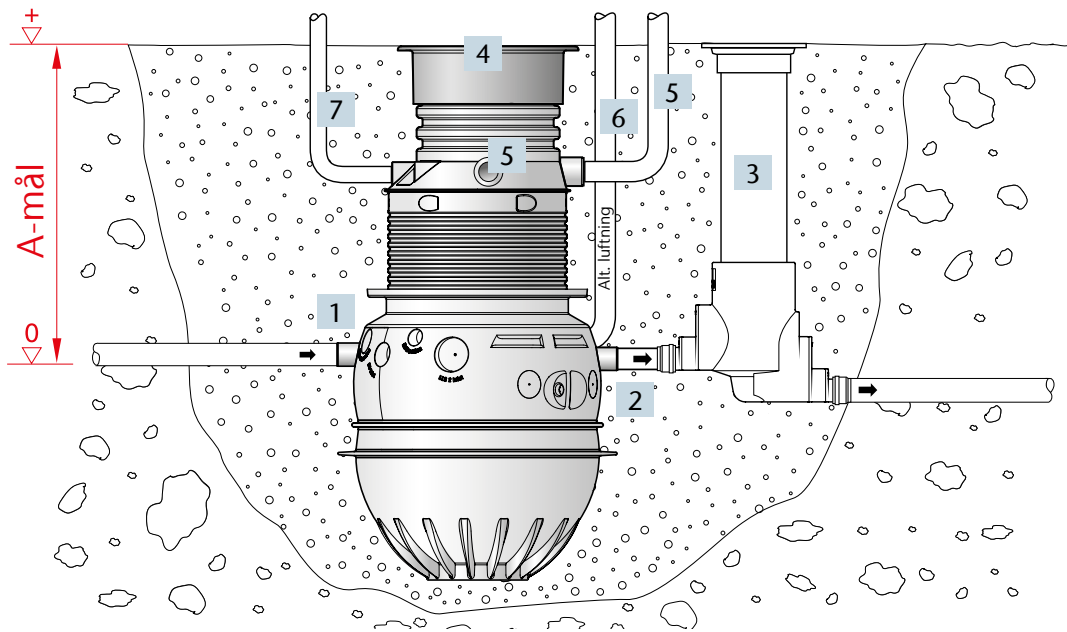

- 1 Innløp
- 2 Utløp
- 3 ACO Prowell PE, prøvetakingsbrønn (tilvalg for fettutskillere)
- 4 Støpejernslokk ACO Citytop 600, belastningsklasse D400
- 5 Tilkoblinger for lufting, 3 stk.
- 6 Alternativ tilkobling for lufting
- 7 Kabelrør

Godt å vite

Ytterligere dokumentasjon er tilgjengelig på [www.nobb.no](http://www.nobb.no)

## Frittstående oljeutskillere

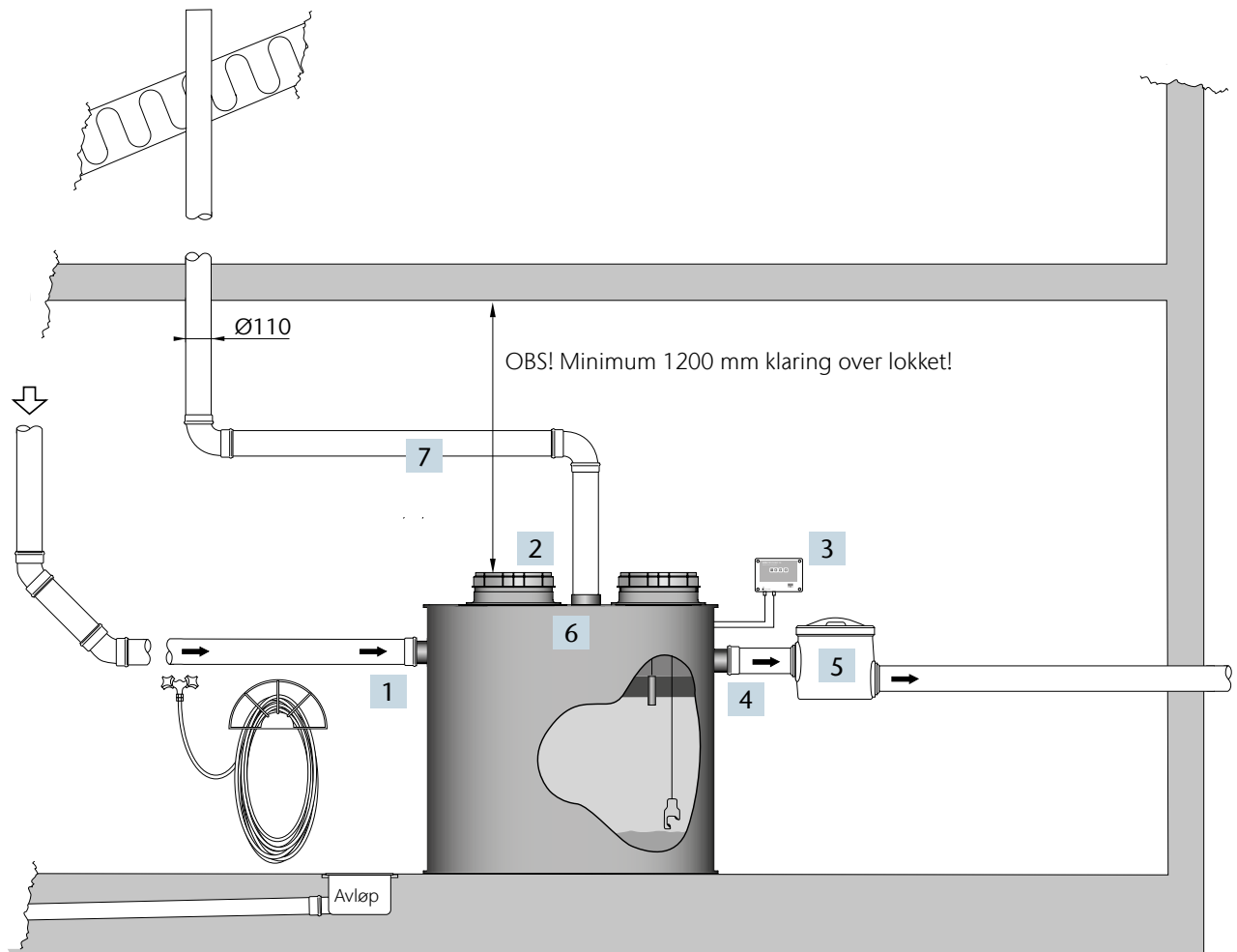

- |   |                     |   |                                |
|---|---------------------|---|--------------------------------|
| 1 | Innløp              | 5 | ACO Proflex, prøvetakingsbrønn |
| 2 | Luksikre lokk       | 6 | Tilkobling for lufting         |
| 3 | ACO Procurat, alarm | 7 | Luftingsrør                    |
| 4 | Utløp               |   |                                |

Godt å vite

Ytterligere dokumentasjon er tilgjengelig på [www.nobb.no](http://www.nobb.no)

## Frittstående fettavskillere

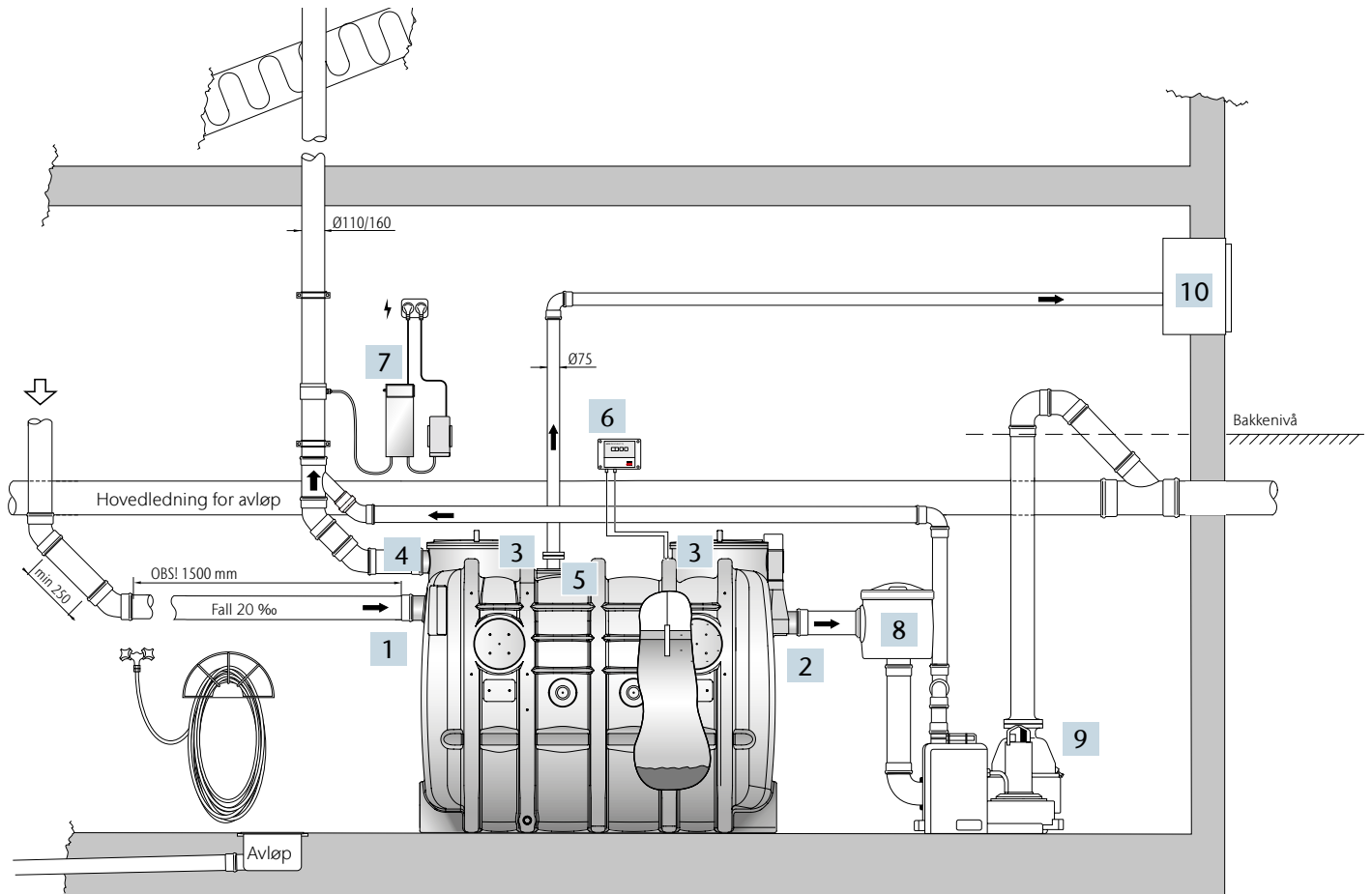

- |   |                        |    |                                |
|---|------------------------|----|--------------------------------|
| 1 | Innløp                 | 6  | ACO Procurat, alarm            |
| 2 | Utløp                  | 7  | ACO Ozone System               |
| 3 | Luksikre lokk          | 8  | ACO Proflex, prøvetakingsbrønn |
| 4 | Tilkobling for lufting | 9  | ACO Pumpestasjon               |
| 5 | Tømmerør               | 10 | ACO Tømmeskap                  |

Godt å vite

Ytterligere dokumentasjon er tilgjengelig på [www.nobb.no](http://www.nobb.no)

ACO.  
we  
care  
for  
water



Alle produktene fra ACO  
bidrar til fremtidens klimamål.  
Vi kaller det ACO WaterCycle.



- 
- Linjedrenering
  - Oljeutskiller
  - Fettutskiller
  - Slamutskiller
  - Tekniske filter
  - Pumpestasjoner
  - Flytregulering
  - Fordrøyningsmagasin
  - Sedimentering
  - Tilbakeslagsventiler
  - Rustfrie rør og sluk
  - Amfibiebeskyttelse
  - Regnvannsresirkulering
  - Sport og fritid
- 

ACO Nordic AS

Hovedkontor

Billingstadsletta 30  
1396 Billingstad  
Tel. +47 940 10 701

firmapost@aco-nordic.no  
[www.aco-nordic.no](http://www.aco-nordic.no)

ACO. we care for water

